



# CHUTIMON SERMSIRIMANKONG - *BIW*

PHONE

 +6687-586-6689

E-MAIL

 CHUTIBIW@GMAIL.COM

ADDRESS

 99/304 LAT PHRAO  
CHATUCHAK BANGKOK  
10900 THAILAND

EDU -  
CATION

(2021) INTRO TO USER EXPERIENCE DESIGN (UX) : SKOOLDIO

(2014-2018) BACHELOR OF ARTS PROGRAM IN  
COMMUNICATION INNOVATION  
MAJOR: INNOVATION MANAGEMENT COMMUNICATION  
SRINAKHARINWIROT UNIVERSITY (SWU)  
GPAX: 3.1

(2008-2014) SACRED HEART CONVENT SCHOOL , THAILAND  
MAJOR: SCIENCE - MATH

EXPE -  
RIENCE

(2020-PRESENT) GRAPHIC DESIGNER & CREATIVE CONTENT  
AT DOTGF CO., LTD.

(2018-PRESENT) GRAPHIC DESIGNER & CREATIVE EVENT  
AT BOOTLEGGERS TRADING CO., LTD.

(2018-2020) GRAPHIC DESIGNER (FREELANCE)  
AT CENTRAL KIDS CLUB / CENTRAL FOOD  
(PEPPINA & WANJAI CAFE) & MINISTRY OF TOURISM AND SPORTS

(2018) EVENT MANAGER & GRAPHIC DESIGNER  
AT INNOVENTURE 4.0 THESIS EXHIBITION

(2017) GRAPHIC DESIGNER (INTERNSHIP)  
AT PACIFIC B&B CO.,LTD.

(2016) CONTESTANT "CENTRAL YOUNG DESIGNER CHALLENGE 2016"

(2015) GRAPHIC DESIGNER AT STUDENT ORGANIZATION  
OF SRINAKHARINWIROT UNIVERSITY.

SKILL

 ILLUSTRATOR

 INDESIGN

 PHOTOSHOP

 LIGHTROOM

 AFFTER EFFECTS

 MICROSOFT OFFICE

 ADOBE XD

 FIGMA

**EXP -**

**ER | ENCE**

# 2022 UX/UI DESIGN (Mock up)

Project : Design a cooking app for getting started with kitchen ingredients.



**.CO/OK**

Save Food, Save Money  
and Enjoy Cooking.

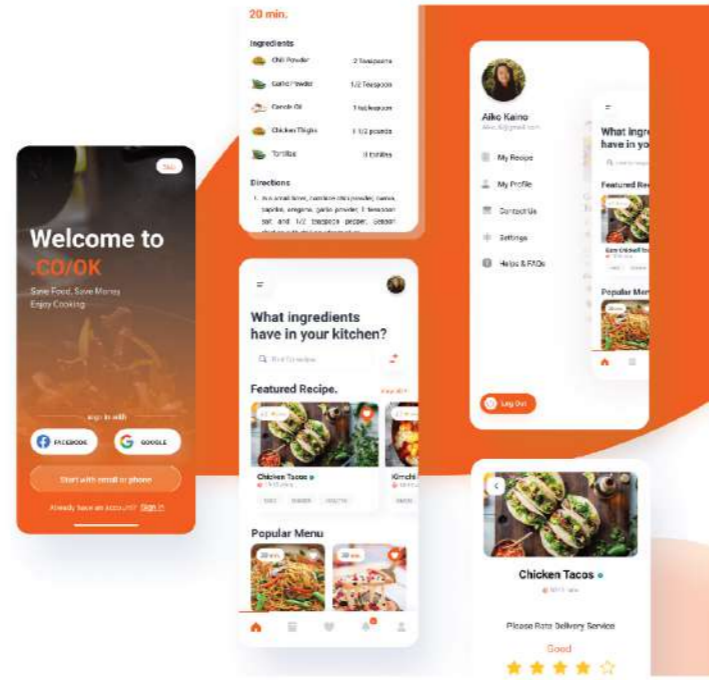

**.CO/OK**

- Save Food**  
วัตถุดิบในครัวของคุณไม่ถูกทิ้ง
- Save Money**  
ตั้งเวลาใช้วัตถุดิบในครัวของคุณ
- Enjoy Cooking**  
ดูสูตรเพื่อเพิ่มทักษะการทำอาหาร



## Style Guide

### Colors

Primary Color	Typography Color	Grey Color
Orange (#F47920)	Dark (#1A1A1A)	Grey (#A9A9A9)
20% Opacity	20% Opacity	20% Opacity
40% Opacity	40% Opacity	20% Opacity
60% Opacity	40% Opacity	20% Opacity
80% Opacity	20% Opacity	20% Opacity

### Shadow



### Buttons



### Fields

Filled Text	Filled Text
Regular	Disabled
Filled Text	Filled Text with Success icon
Active	Success text
Filled Text with Error icon	Error text

### Typography

**Aa**

**Roboto**  
Light • Regular • Medium • Bold

Aa Bb Cc Dd Ee Ff Gg Hh Ii Jj Kk Ll Mm Nn  
Oo Pp Rr Ss Tt Uu Vv Ww Xx Yy Zz  
0123456789 @!%&-?

2021

GRAPHIC DESIGNER & CREATIVE CONTENT  
AT DOTGF CO., LTD.  
(TUNE PROTECT INSURANCE)

**PA Choice Kids**  
ประกันอุบัติเหตุส่วนบุคคลสำหรับเด็ก

คุ้มครองสูงสุด  
**500,000.-**

เบี้ยเริ่มต้นเพียง **4** บาท/วัน\*

**PA Choice Care**  
ประกันอุบัติเหตุส่วนบุคคล

ครอบคลุมทุกไลฟ์สไตล์  
ตอบภัยทุกเพศทุกวัย

คุ้มครองสูงสุด  
**1,000,000** บาท\*

เบี้ยเริ่มต้นเพียง **3** บาท/วัน\*

**myFlexi CI** ประกันโรคร้ายแรง

เมื่อตรวจพบโรคร้าย ก็ยังมีเงินได้

เพราะรับเงินก้อน สูงสุด  
**2,400,000** บาท\*

คุ้มครองสูงสุดถึง 3,000,000 บาท  
คุ้มครอง 5 กลุ่มโรคร้าย  
เบี้ยเริ่มต้นเพียง 9 บาท/วัน\*

**เจ็บแค่นี้ก็ยังมีเงินได้**  
ประกันอุบัติเหตุส่วนบุคคล

คุ้มครองสูงสุด  
**1,200,000** บาท\*

เบี้ยเริ่มต้นเพียง **3** บาท/วัน\*

**PA Choice Care**  
ประกันอุบัติเหตุส่วนบุคคล

เจ็บแค่นี้ก็ยังมีเงินได้

เบี้ยเริ่มต้นเพียง **3** บาท/วัน\*

ซื้อได้ตั้งแต่ **5 - 75** ปี

คุ้มครองสูงสุด  
**1,200,000** บาท\*

Health 2GO ฟรี!  
เบี้ยเริ่มต้นเพียง 3 บาท/วัน\*

**PA Choice Care**

ดูแลเต็มที่ทุกไลฟ์สไตล์

เบี้ยเริ่มต้นเพียง **1,000** บาท/เดือน

ซื้อได้ตั้งแต่ **5-75** ปี

คลายล็อกดาวม  
ไม่คลายการป้องกันโควิด

ป้องกันมากขึ้นด้วย  
ประกัน **VSafe COVID**  
แผนประกันคุ้มครองโควิด 2019

คุ้มครองตามแผนประกันสูงสุด  
**1 ล้าน** บาท\*

คุ้มครอง COVID-19 สะดวกขึ้น

"อยู่บ้านก็อาจติดได้"  
มีประกัน **iSafe Extra** ไว้อุ่นใจกว่า

แผนประกันคุ้มครองโควิด 2019

เบี้ยเริ่มต้นเพียง **599** บาท/ปี\*

คุ้มครองตามแผนประกันสูงสุด  
**1 ล้าน** บาท\*

คุ้มครอง COVID-19 สะดวกขึ้น

**iPass** COVID-19  
Premium 15,000 THB

"Worry Free, Easy Pass"  
COVID-19 Insurance for Entering and Extent Thailand VISA

- Premium 15,000 THB
- Coverage Period 365 days
- Certificate Provided
- Satisfies Immigration Requirement

คุ้มครองสูงสุดถึง **3.5 MB**\*

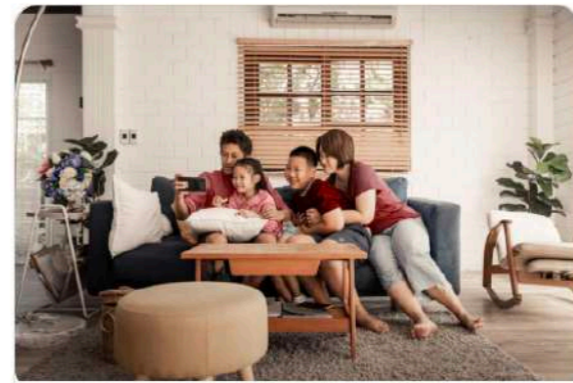

**ประกันภัยบ้านสำคัญอย่างไร ทำไมเราต้องทำประกันภัยบ้าน?**  
หลายคนที่มีบ้านหรือกำลังซื้อบ้านอาจยังไม่รู้จักกับประกันภัยบ้าน และสงสัยว่าทำไมต้องทำประกันภัยบ้าน Tune Protect Thailand ได้รวบรวมข้อมูลเกี่ยวกับประกันภัยบ้านฝากกัน

15/03/2022



**7 แอปพลิเคชันสำหรับสายเที่ยว มีดีแค่เรื่องวีซ่าอุ่นใจแน่นอน**  
Tune Protect Thailand ขอแนะนำแอปพลิเคชันที่สายท่องเที่ยวควรมีติดเครื่องไว้ พร้อมข้อมูลประกันเดินทางในประเทศ เพื่อให้คุณสามารถท่องเที่ยวได้อย่างเต็มที่ ไม่พลาดอะไร

15/03/2022



**Top 5 Things To Do in Thailand**  
With Thai travel insurance allows you to come to Thailand, there're many things to do it seems futile to fit in limited days. Here's Top 5 things to should do here.

15/03/2022



**รู้หรือไม่ โรคเบาหวานวัยไหนก็เจ็บได้**  
โรคเบาหวาน กภัยเมื่อก่อนมักพบในคนสูงอายุ แต่ปัจจุบันพบในเด็กและวัยรุ่นได้ Tune Protect ขอแนะนำให้ท่านรู้จักกับโรคเบาหวานให้มากยิ่งขึ้น

15/03/2022



**เรื่องที่คุณอาจไม่รู้ว่าจะประกันภัยบ้านก็คุ้มครองคุณ**  
หลายคนอาจคิดว่าประกันภัยบ้านมีแค่คุ้มครองแค่สิ่งของในบ้าน แต่ประกันภัยบ้านมีความคุ้มครองอีกมากที่หลายคนอาจไม่รู้ Tune Protect ขอแนะนำให้ท่านรู้จักกับประกันภัยบ้าน คุ้มครองอะไรบ้าง

15/03/2022



**การยกระดับผู้ป่วยโควิด-19 เขียว เหลือง แดง**  
ข้อมูลการผู้ป่วยโควิด-19 ระดับเขียว-เหลือง-แดง เพื่อประเมินอาการเบื้องต้นของตัวเราได้ พร้อมแนะนำประกัน covid19 และแนวทางการคุ้มครองเรื่องโควิดในผู้ป่วยแต่ละระดับ

15/03/2022



**ฉีดวัคซีนโควิด 19 แล้วป้องกันการติดเชื้อโควิดจริงหรือไม่**  
วัคซีน เป็นความหวังในการควบคุมการระบาดของโควิด-19 โภมิให้รุนแรงไปกว่านี้ ค่าตามที่ตามปกติ ฉีดวัคซีนแล้วยังมีโอกาสติดเชื้อ covid-19 ได้บ้างหรือไม่ Tune Protect จะพาไปหาคำตอบกัน

25/02/2022



**คำศัพท์ที่ต้องรู้ ก่อนซื้อประกันโรคร้ายแรง**  
เพื่อให้คุณได้รู้และเข้าใจก่อนทำประกันโรคร้ายแรงมากยิ่งขึ้น Tune Protect Thailand รวบรวมคำศัพท์ประกันที่ต้องรู้ก่อนซื้อประกันโรคร้ายแรง เอาเรียนแบบเข้าใจง่าย ฝากกัน

25/02/2022

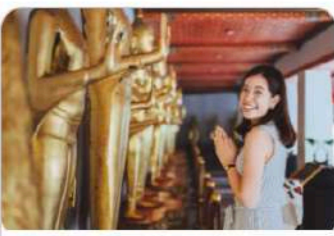

**เคล็ดลับเปลี่ยนปีชงเป็นปีศิริมงคล 2565**  
เปิดเคล็ดลับแก้ปีชง 2565 ปีโทษชงบ้าง ตรีศิมแก้ชงอย่างไร สถานะที่ไหว้แก้ปีชง พร้อมการนิยามดวงชะตาจากฤกษ์ยามที่คาดคิด เมื่อเปลี่ยนปีชงเป็นปีศิริมงคล ที่คุณไม่ควรพลาด

25/02/2022

Design Artwork for Facebook ads (Click to web & lead generation)

SEO Content for www.tuneprotect.co.th

2021

GRAPHIC DESIGNER & CREATIVE CONTENT  
AT DOTGF CO., LTD.  
(THE EXPORT-IMPORT BANK OF THAILAND & B2S)



Design Artwork for EXIM BANK Facebook page.



Design key visual & Artwork for B2S campaign. (ดวงดีปอดู)

2019-2021

GRAPHIC DESIGNER & CREATIVE EVENT  
AT BOOTLEGGERS TRADING CO., LTD.



Design Menu/Tent card & Pop-up Bar for event Gin & Tonic Pop-up Bar at Vertigo Too Banyan Tree Bangkok.

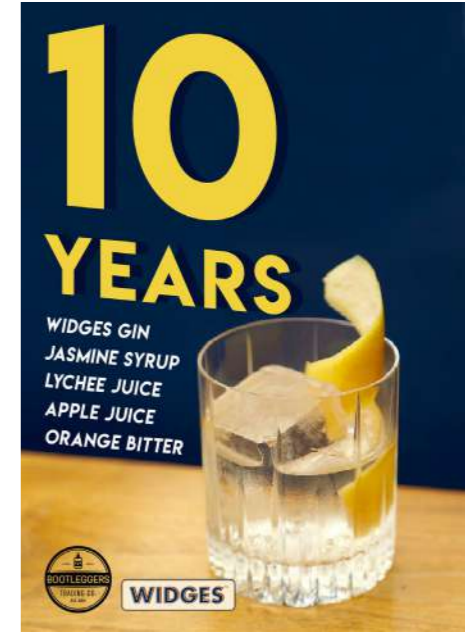

Design Facebook cover for event page.



Design Menu for event "La Monita 10th Anniversary!" and "BK BAD Awards"

2019-2021

# GRAPHIC DESIGNER & CREATIVE EVENT AT BOOTLEGGERS TRADING CO., LTD.



## BOOTLEGGERS TRADING

Bootleggers Trading is an Importer, Educator and Producer of Craft Spirits.  
Featuring local-made and imported spirits by quality distillers, bar tools and bar consultancy.

[Explore our product](#)

## OUR SERVICES



## BOOTLEGGERS

HOME ABOUT US OUR SERVICES PRODUCT CONTACT

[< Back](#)

## GIN

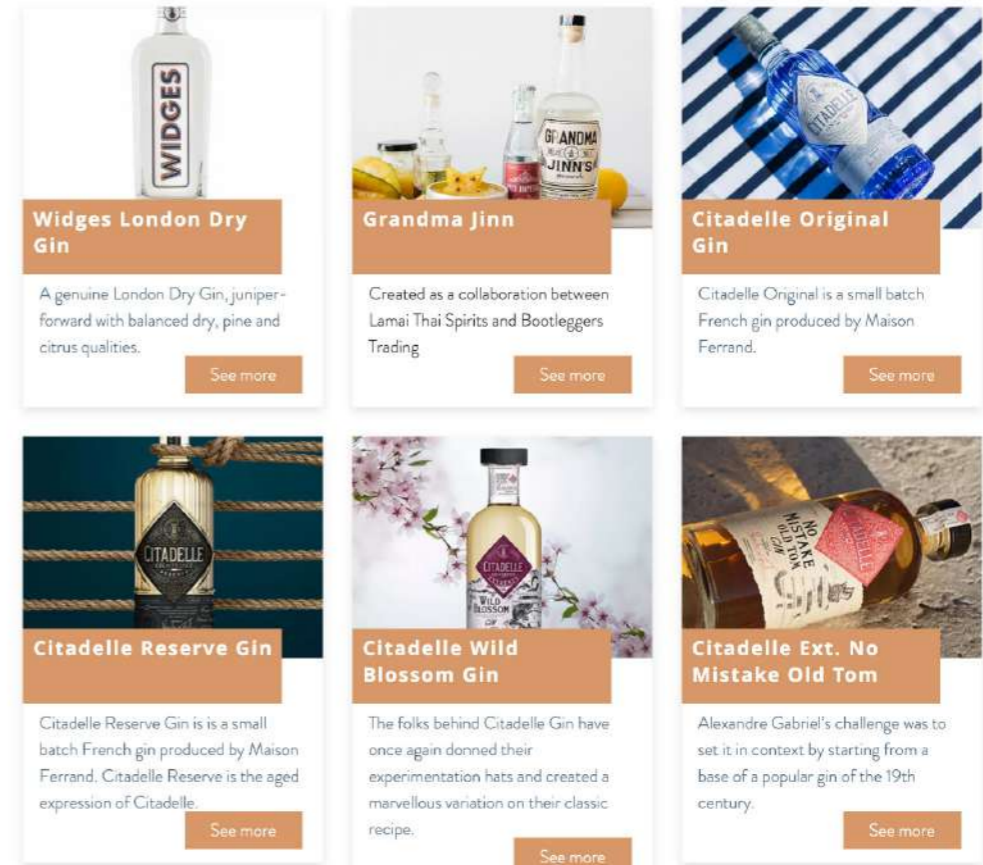

## BOOTLEGGERS

HOME ABOUT US OUR SERVICES PRODUCT CONTACT

[< Back](#)

### Citadelle Reserve Gin

The pale gold gin that preserves the aromatic palette of the original Citadelle Gin, although the juniper and green notes are less prominent. The ageing has clearly enriched the gin with a soft fullness, with a slight hint of vanilla. While the juniper presence of original Citadelle Gin is mild, the Citadelle Reserve has a fuller and spicier nose.

- Product Info:
  - ABV : 44% Alc.
  - ML : 700 ML
  - Bottles : 6 Bottles / Case



Design website for [www.bootleggerstrading.com](http://www.bootleggerstrading.com)

2019-2020

GRAPHIC DESIGNER (FREELANCE)  
AT WANJAI CAFE & PEPPINA (CENTRAL FOOD)



Design poster & Facebook post on Christmas Day and New year.



Design poster & Facebook post for Cocktail Special menu on Valentines Day.



Design Children's day 2020  
Promotion menu for Wannjai Cafe.



Design poster & Social media post for Covid's Code of Practice.

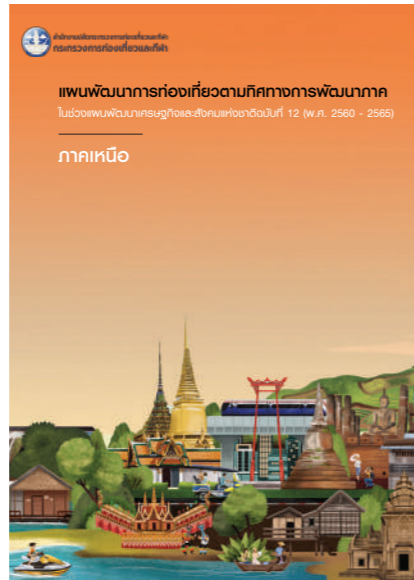

Design book for Tourism development plan according to the direction of regional development (For 6 regions of Thailand)



58 หน้า
"นิยามการท่องเที่ยวคือการเคลื่อนย้าย"
ยุทธศาสตร์ที่ 1 พัฒนาศักยภาพและยกระดับการท่องเที่ยว...



62 หน้า
ประเด็นยุทธศาสตร์ที่ 3
บริหารจัดการและขับเคลื่อนการท่องเที่ยวด้วยระบบดิจิทัล
ยุทธศาสตร์ที่ 1 ส่งเสริมการท่องเที่ยว...



68 หน้า
3. แผนพัฒนาการท่องเที่ยวแห่งชาติ ฉบับที่ 2 (พ.ศ. 2560 - 2564)
และแผนการดำเนินงานตามแผนพัฒนาการท่องเที่ยว...

3.1 การพัฒนาการท่องเที่ยวในเขตท่องเที่ยว...
3.2 การส่งเสริมอุตสาหกรรม...
3.3 การเชื่อมโยงฐานความเชื่อมโยง...

3.4 การส่งเสริมการพัฒนาธุรกิจ...
3.5 การพัฒนาระบบการขนส่งและเชื่อมโยง...

2018-2021

LOGO DESIGN & ILLUSTRATION

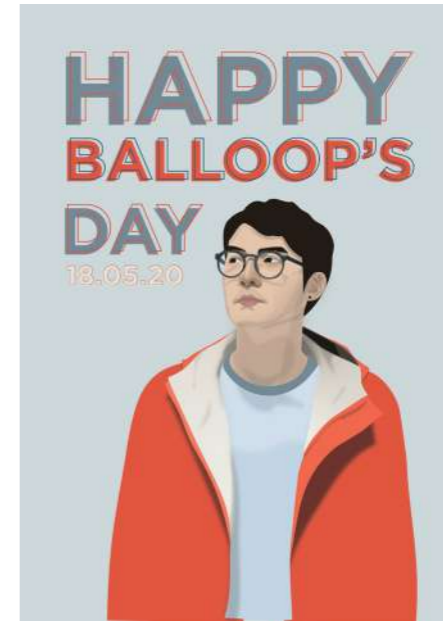

BRAND IDENTITY DESIGN



Logo



Color

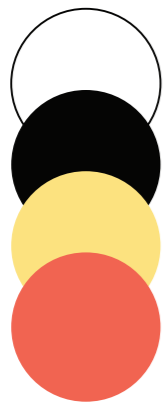

White #FFFFFF

Black #00000

Light Yellow #FEE280

Coral pink #F26452

Font

**MOMO'e**

Font name : DSN SukSaWat

ENJOY LIFE AS A KID EVERYDAY  
**PREMIUM**

Font name : Brandon Grotesque

タピオカ

Font name : ヒラギノ丸ゴ Pro W4

Main LOGO



Social media LOGO



CARD



PACKING STICKER



COLOR



#ffffff



#f37355



#1d3666

2018

EVENT MANAGER & GRAPHIC DESIGNER AT INNOVENTURE 4.0 THESIS EXHIBITION



Backdrop on stage.



Poster for Innoventure 4.0 Thesis Exhibition.



Image inside the event.



Design Leaflet Information and activities in the event.

2018

# UX&UI DESIGNER /GRAPHIC DESIGNER & APP CREATOR FOR SENIOR PROJECT “COLOR BLIND APPLICATION”

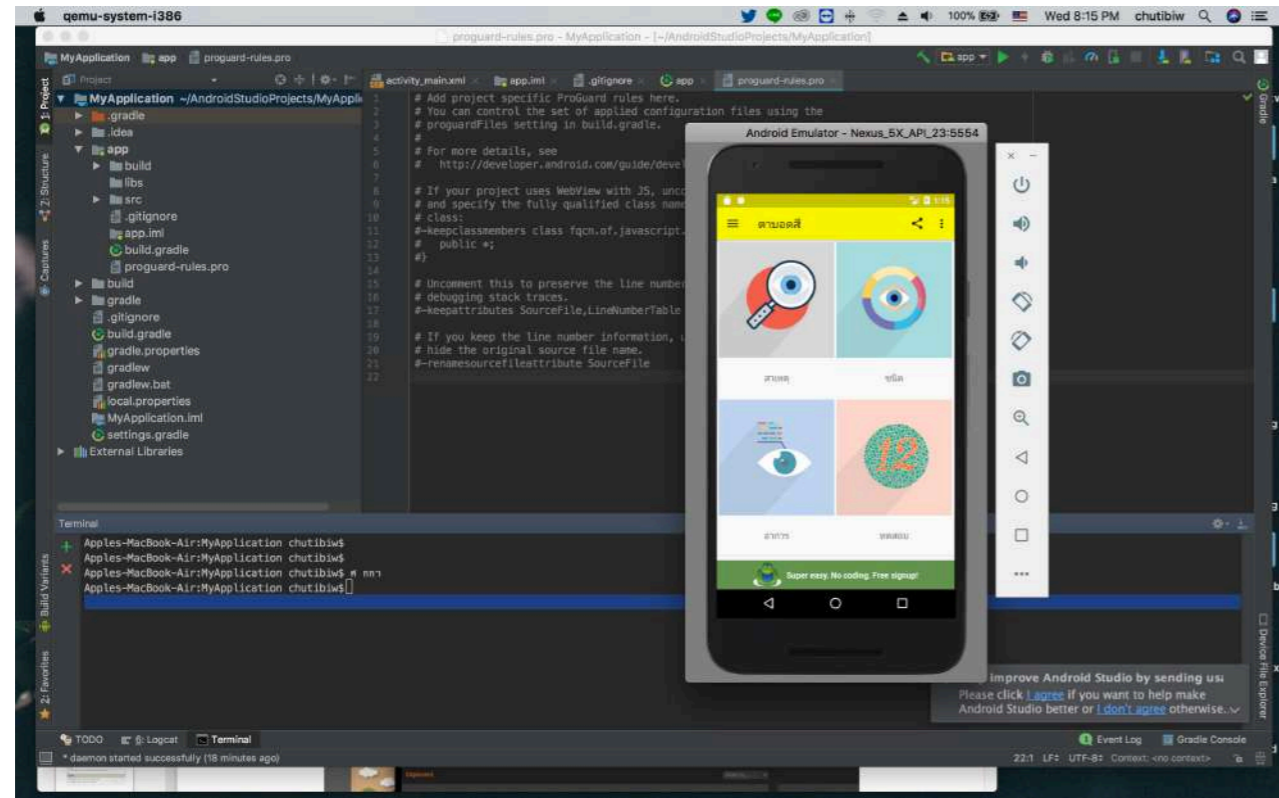

Develop on Andomo.com & Android Studio.

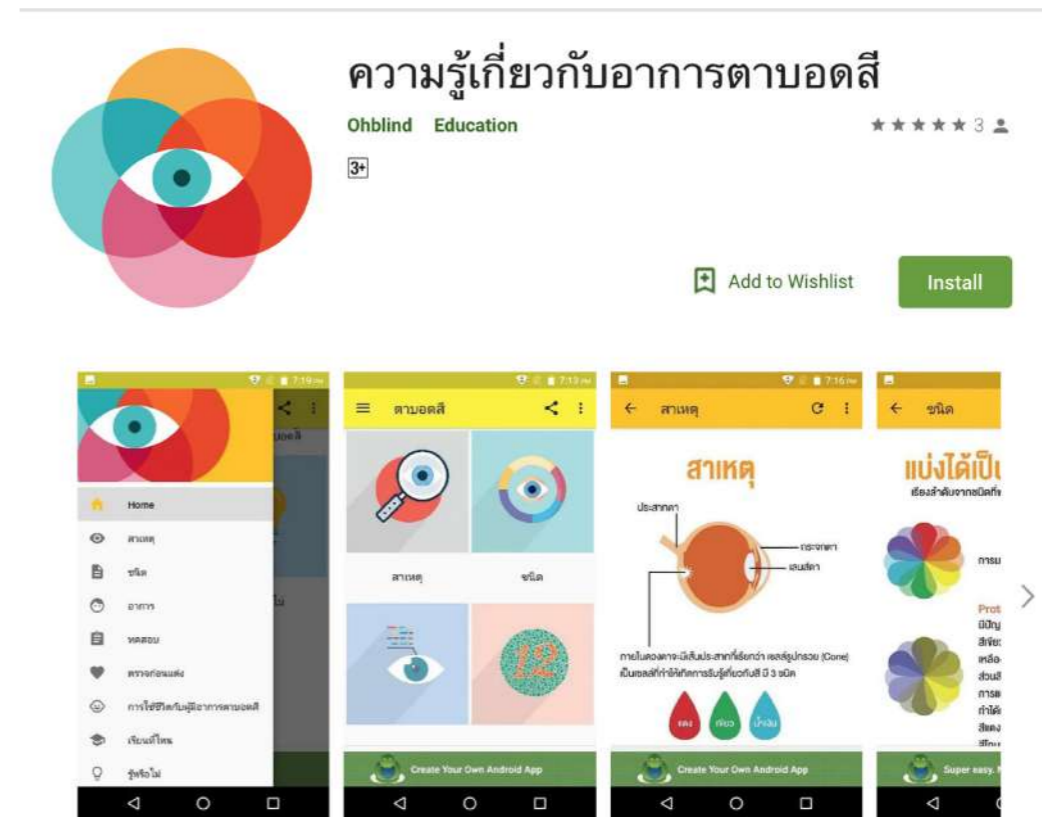

Launch application on Play store.



Testing application

2017

GRAPHIC DESIGNER (INTERNSHIP)  
AT PACIFIC B&B CO.,LTD



Poster Menu & Facebook event cover for Baladin beer dinner at Loop Italian Restaurant .

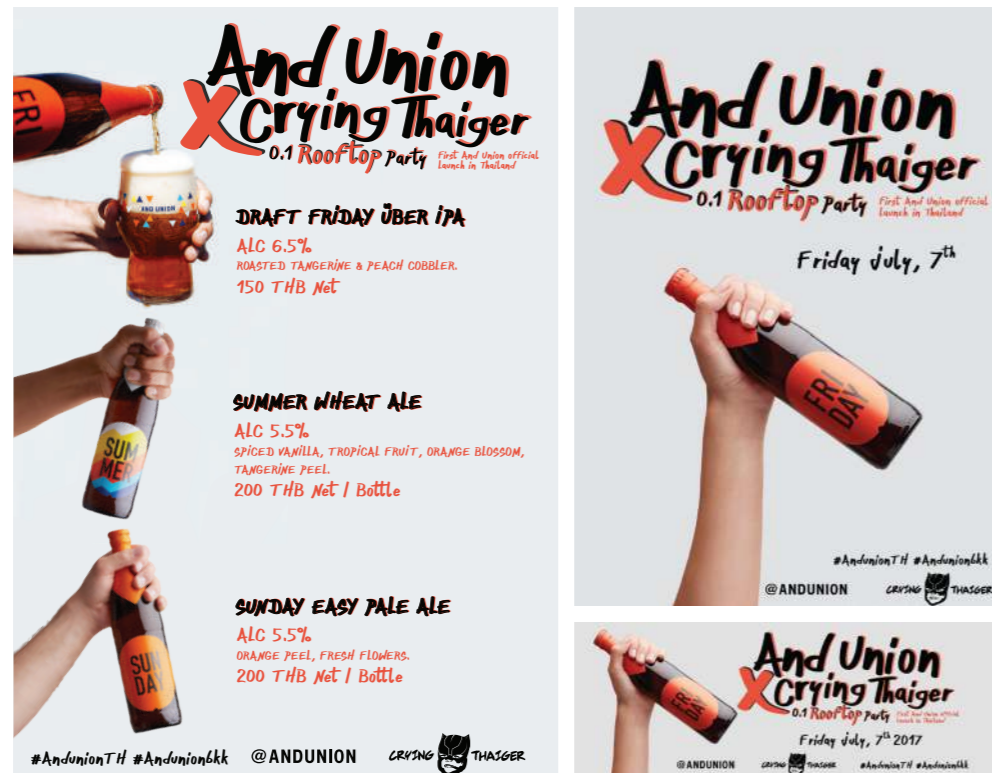

Poster Menu & Facebook event cover for And union X Crying Thaiger event.

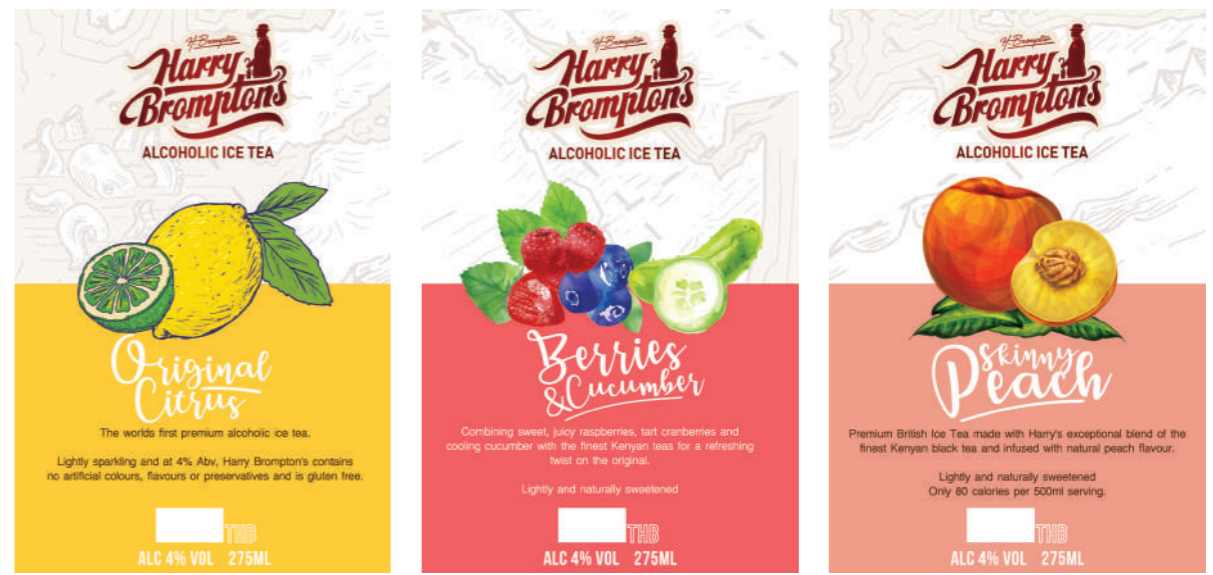

Triangle tent card for Harry Bromptons.



Harry Bromptons's bottle tag for Tops Supermaket.

2017

SUBJECT: CREATIVITY TECHNIQUES FOR INNOVATION MANAGEMENT COMMUNICATION

Project: Design and development of teaching aids for Ongkharak Demonstration schools

Design and development "Portable Khim"

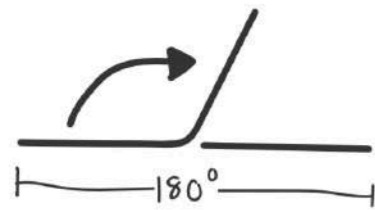
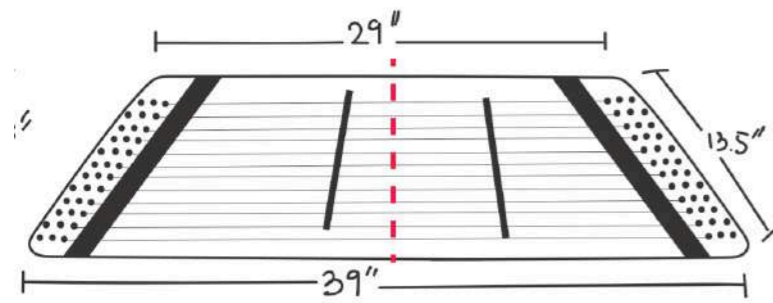

1ST Draft.

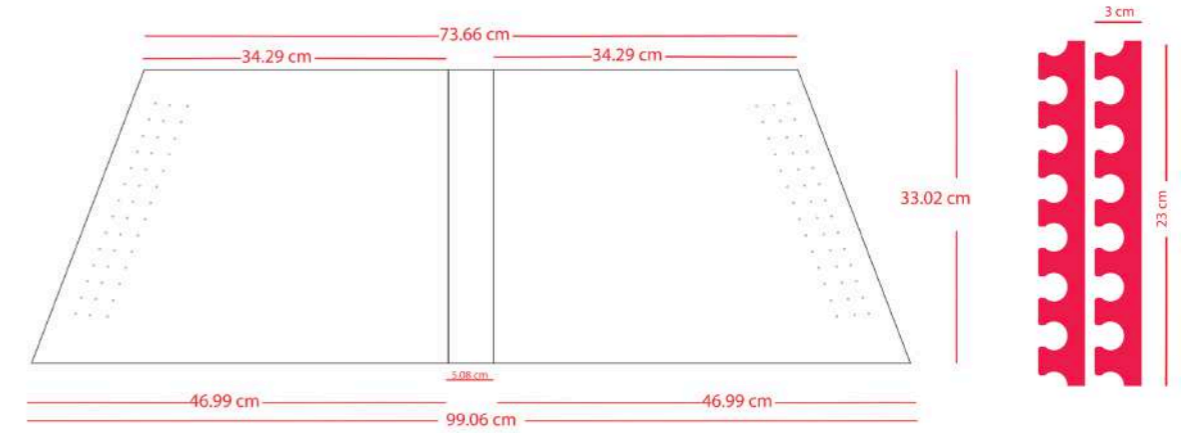

Design for laser cutting acrylic



Mock up

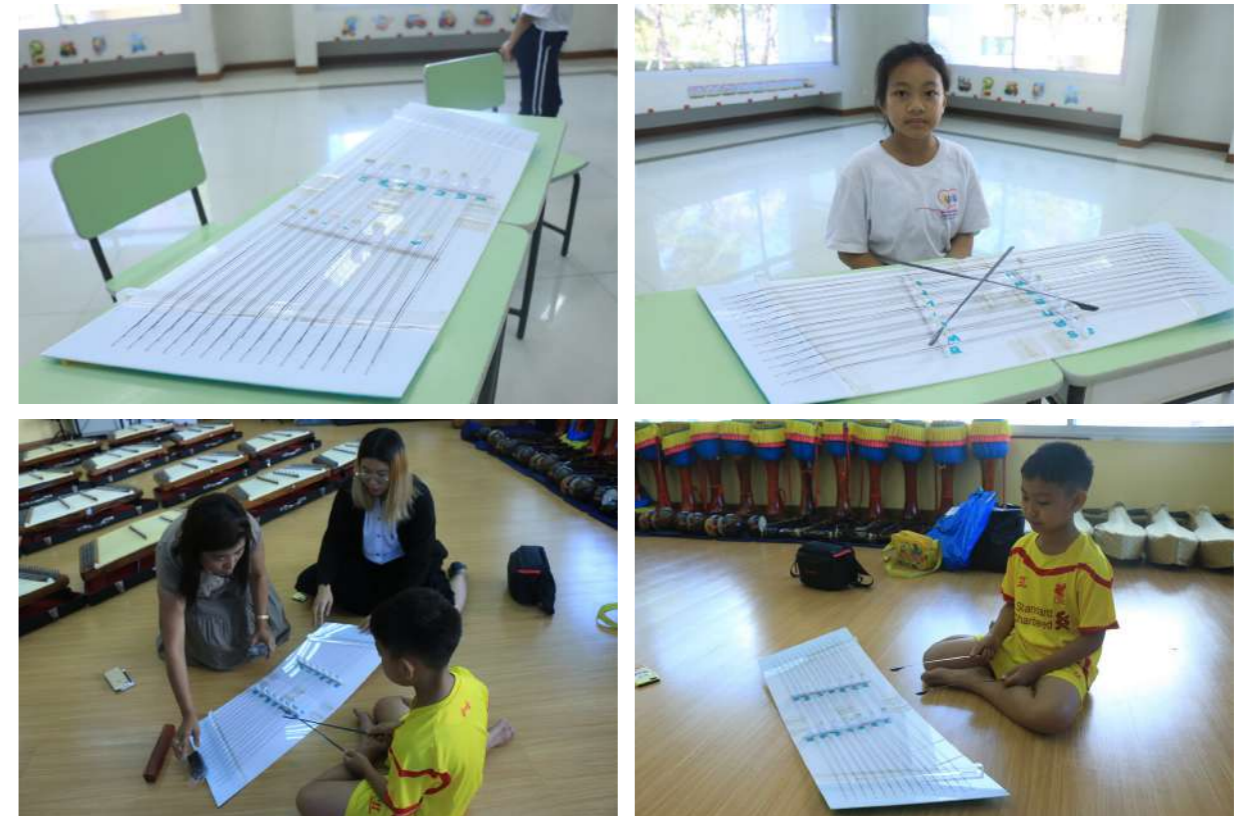

Innovation testing



2015

SUBJECT: CREATIVE THINKING FOR COMMUNICATION. ART DIRECTION & GRAPHIC DESIGN

//Bangkok the story of creative

ออกตามหา

**FIND OUT**

\* S S S \*

\*\*\*\*\*

**BANGKOK THE STORY OF CREATIVE**

\*\*\*\*\* IC251  
CREATIVE THINKING FOR COMMUNICATION INNOVATION

สนามบินสุวรรณภูมิ

เปรียบเสมือนประตูสู่  
กรุงเทพมหานครและ  
ยังเป็นสถานที่  
ที่เป็นจุดเริ่มต้น  
ของการเดินทาง  
ที่ที่อบอุ่น  
ไปด้วยความสุข  
ของการได้พบเจอ  
แต่ในขณะที่เกี่ยวกับ  
เราก็ได้เห็นความเศร้า  
ของการจากลา

ชุดกันชน เคาน์เตอร์เช็คอิน 57130010375  
แม่เหล็ก กระจกเคลือบกันรอย 57130010380  
เก้าอี้ ไม้ทรงกลม 57130010399  
กีดกันผิว 57130010532  
กีดกันผิว สวรรณภูมิ 57130010533  
ชุดกันชน ผนัง 57130010540

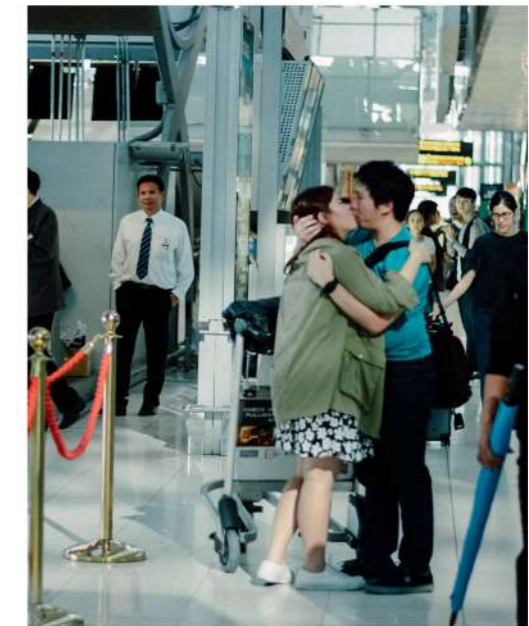

“ การที่ต้องจากลา  
กันนั้นเป็นเรื่องยากเสมอ  
สิ่งที่ทำได้ก่อนนี้คือ  
อยู่กับเธอให้มากที่สุด  
เท่าที่คนคนหนึ่งจะทำได้ ”

