

welcome to my  
**PORTFOLIO**



Product Design

Brand Design

Graphic Design

Exhibition Design

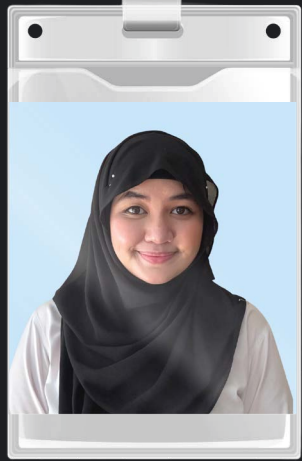

# Hello I am *Span Momin*

I'm a recent graduate in Product Design with a passion for creating innovative, user-centric solutions. My strength lies in concept development and storytelling that brings emotional value to products. With a creative mindset, strong collaboration skills, and a desire to learn across fields, I aim to design with purpose and impact.

## Design Skills

- Product Design
- Graphic Design
- Generative AI skills
- Packaging&Display
- Branding&Identity Design
- 3D Design (Intermediate)

## Education

- 2021-2025  
Creative Product Design  
Srinakharinwirot University  
GPAX :3.87 (First class honor)
- 2018-2021  
Arts-Mathematics  
Assumption Suksa School  
GPAX :3.35

## Contact

Address  
Bang khlo, Bamg Kho Leam,  
Bangkok, Thailand 10120

✉ spanmomin2002@gmail.com  
☎ 095-9515108

## Software Skills



## Soft Skills

- Presentation
- Critical thinking
- Problem-Solving
- Team work
- Communication

## Experience

- Graphic Designer  
At Dplus Intertrade
- Collaborate project  
with Qualy Design Company
- Internship  
At Plan Motif Company  
(Exhibition Designer)
- Swu open House 2024

**ฟิล์มกระจก Focus CORNING GLASS**  
ตัวจริงเรื่องความแกร่งที่ Icpadie มั่นใจ

พร้อมประกัน Corning เมาทราจันเมิร์ก 3 ปีประกัน 2 ปี  
คุ้มครอง ฟิล์มกระจกแท้ 3 แฉก ครอบคลุม 10,000 ครั้ง

**ฟิล์มกระจก Focus CORNING GLASS**  
ตัวจริงเรื่องความแกร่งที่ Artee Review มั่นใจ

พร้อมประกัน Corning เมาทราจันเมิร์ก 3 ปีประกัน 2 ปี  
คุ้มครอง ฟิล์มกระจกแท้ 3 แฉก ครอบคลุม 10,000 ครั้ง

**HALLOWEEN** นี้ชวนขนหัวลุก  
เพียงแชร์ประสบการณ์หลอน  
จาก 'มือถือ' ของคุณ

**กติการ่วมสนุก**

1. กด Like & Share โพสต์นี้ พร้อมเปิดเป็นสาธารณะ
2. กดติดตามมา Focus
3. คอมเมนต์เล่า "เรื่องผีที่ขงมือถือ" ที่คุณเคยเจอ หรือ ที่เคยได้ยินมา ใช้ในสไลด์นี้!

พร้อมนำทีม Focus มูลค่า 990 บาท 10 รางวัล

ร่วมสนุกได้ตั้งแต่วันที่ - 30 ต.ค. 68 | ประกาศผลผู้โชคดีวันที่ 31 ต.ค. 68

**ตั้งแต่เปิดตัว iPhone รุ่นแรกจนถึงวันนี้ ใช้รุ่นไหนกันแล้วบ้าง ?**

**ตัวจริงเรื่องการป้องกัน**  
ฟิล์มกระจกกันรอยไฟส่องรบกวนรุ่นหน้าจอลดถยนต์ มีทุกสถานการณ์

**ปีนห้อย** มักมวยตัวจริงยืนยัน  
**Focus Corning Glass แข็งแกร่งจริง**  
กล้า ท้า ทุกทุกทดสอบ

พร้อมประกัน Corning เมาทราจันเมิร์ก 3 ปีประกัน 2 ปี  
คุ้มครอง ฟิล์มกระจกแท้ 3 แฉก ครอบคลุม 10,000 ครั้ง

**ปกป้อง iPhone 17 Series ด้วยฟิล์มกระจกไฟทิล**  
ตัวจริงเรื่องการปกป้อง

พร้อมประกัน Corning เมาทราจันเมิร์ก 3 ปีประกัน 2 ปี  
คุ้มครอง ฟิล์มกระจกแท้ 3 แฉก ครอบคลุม 10,000 ครั้ง

**ปกป้องได้มากกว่าที่ใครจะ**

- ฟิล์มกระจก
- ฟิล์มกันรอย
- ฟิล์มกันฝุ่น
- ฟิล์มกันรอย
- ฟิล์มกันรอย
- ฟิล์มกันรอย

**FOCUS Warbie Yama**  
PROTECT WHAT MATTERS

## รวม Collection สุดคิ้วท์

MICROFIBER CLOTH, FOCUS CASE WITH MAGNET, GRIP TONK, FIBER CLOTH

**สิ่งที่ผมสับสนใจ (แต่แบบไม่รู้ตัว!)**

- วางมือถือ เอากล่องลงกับโต๊ะ
- มือถือตกลงบนพื้น แบบเลนส์สีก่อน
- ยึดมือถือ ในกระเป๋าตามแบบเป็นซ้ำ
- วางของหนักๆ ปืนตูด มือถือตกใส่หัว
- พลองหนักๆ ที่คล้องแทนแบบไม่รู้ตัวเลย
- แต่ก็มีฟิล์มกระจกเลนส์สีก่อน Focus Iron Ring
- ยึดมือถือ ฝึกซ้อม

**ปกป้อง iPhone 17**

ด้วยฟิล์มกระจกไฟทิล  
ตัวจริงเรื่องความแข็งแกร่ง

🛒 เปิดขายแล้ววันนี้

17 ตุลาคม 2024  
with the Happy Sunday

**FOCUS Warbie Yama**  
รวม Collection สุดคิ้วท์

พร้อมประกัน Corning เมาทราจันเมิร์ก 3 ปีประกัน 2 ปี  
คุ้มครอง ฟิล์มกระจกแท้ 3 แฉก ครอบคลุม 10,000 ครั้ง

**มันใจทุกที เบล่า เลือกระจกไฟทิล**

**มันใจทุกที เลือกระจกไฟทิล**

**รับติด**  
กระจกกันรอยไฟทิล





# Brand Design

## Tropina

Coconut soda water

A coconut soda water brand that made from fresh coconut, its refreshing and hydrating, ready to go for a fun activities.

# Tropina

FIZZY COCO!



FIZZY COCO! FIZZY COCO! FIZZY COCO! FIZZY COCO! FIZZY COCO! FIZZY COCO! FIZZY COCO! FIZZY COCO! FIZZY COCO! FIZZY COCO! FIZZY COCO! FIZZY COCO! FIZZY COCO! FIZZY COCO!



Packaging

Ps & Ai

Logo

Identity

## Revair

Hair Oil

A coconut soda water brand that made from fresh coconut, its refreshing and hydrating, ready to go for a fun activities.



Logogram



Secondary Logo



Main Logo



GROWTH  
SHINE  
SOFTNESS

### Vitamin A

A natural emollient rich in antioxidants and vitamins A. It deeply nourishes and adds shine while protecting hair from damage.

### Squalane

Derived from olives, this lightweight oil mimics the scalp's natural oils. It boosts moisture without buildup or residue.

### Vitamin E

A powerful antioxidant that strengthens hair strands and promotes a healthy scalp, reducing breakage and split ends.

### Non toxic

Silicones, sulfates, and parabens safe for daily use with no chemical buildup.



# Revair

Mitchaella Free Modern Unique  
Aa Bb Cc Dd Ee Ff Gg Hh Ii Jj Kk Ll Mm Nn  
Oo Pp Qq Rr Ss Tt Uu Vv Ww Xx Yy Zz

# Revair

Times New Roman  
Aa Bb Cc Dd Ee Ff Gg Hh Ii Jj Kk Ll Mm Nn  
Oo Pp Qq Rr Ss Tt Uu Vv Ww Xx Yy Zz



Packaging

Ps & Ai

Logo

Identity

Typography

Pattern

# Brand Design

## Moonwell

Sleep gummies

A coconut soda water brand that made from fresh coconut, its refreshing and hydrating, ready to go for a fun activities.

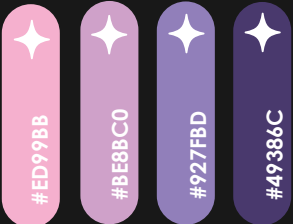
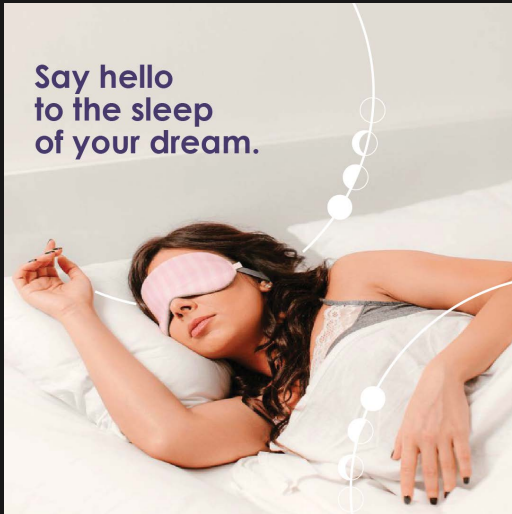
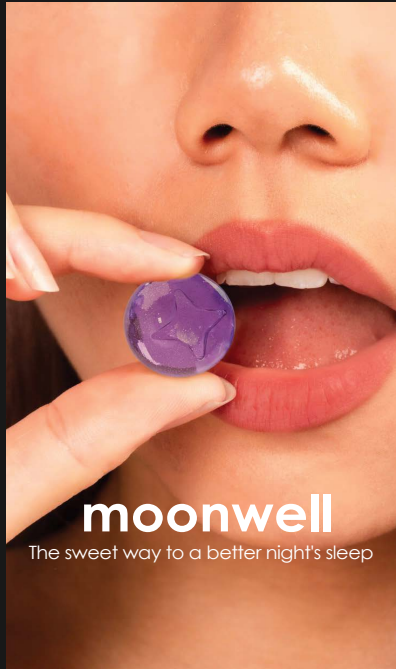

**TYPOGRAPHY**  
Mm Mm moonwell moonwell Century Gothic Bold Century Gothic Bold

# Exhibition Booth Design

## Pai Thong

Ice-cream booth

A Thai fun fair theme. The booth will have a retro design, reminiscent of classic Thai ice cream parlors. Decorated with a fun fair theme, creating a lively and festive atmosphere include elements like colorful flags, balloons, and carnival-inspired games.



Zone 1  
Grab & Go



This zone caters to those seeking a quick and convenient ice cream purchase, allowing them to easily move on to other booths. It also highlights the brand's unique identity, reminiscent of its familiar presence on streets throughout the country.

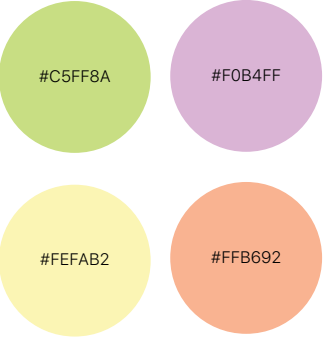

Zone 2  
Chef Table

This zone will feature an ice cream sundae made with premium coconut ice cream from Phai Thong, a new flavor such as Thai Tea, Salim and Saku. Those who wish to try it can register to reserve a serving.

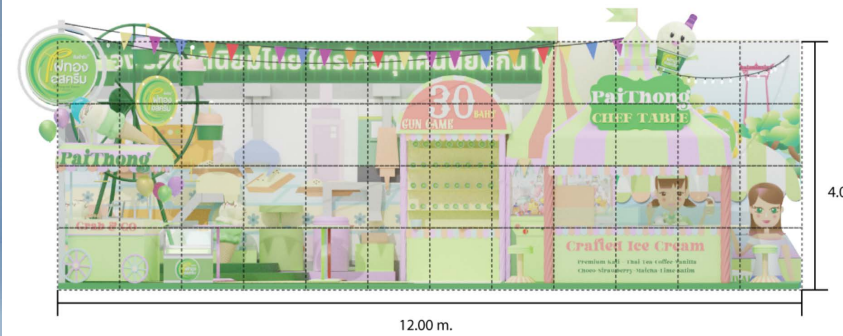

Zone 3  
Fun zone

This fun zone will feature a game for booth visitors to enjoy. The ice cream shooting game is inspired by familiar temple fair games. If players shoot and knock down an ice cream, they can receive that flavor of ice cream.

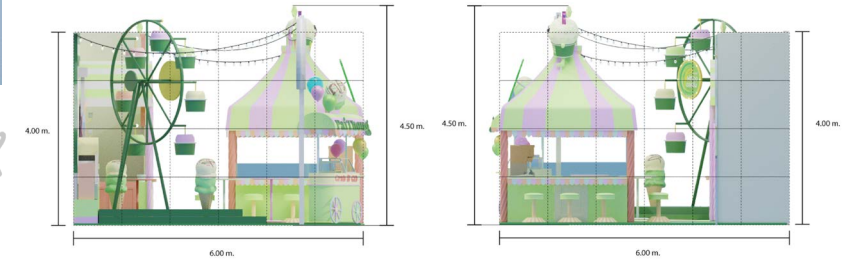

Zone 3  
Chill zone

This chill zone, located in front of the Giant Swing, provides a space for visitors to enjoy their ice cream while standing or chatting with staff. The back wall features a display showcasing the ice cream production process within the factory.



Blender

Ps & Ai

Team

Model

Visualization

Mascot

# Graphic Design



Ps & Ai

Canva

Firefly

# Graphic Design

Inspiration drawn from my favorite artists guides the creation of my posters and book covers.

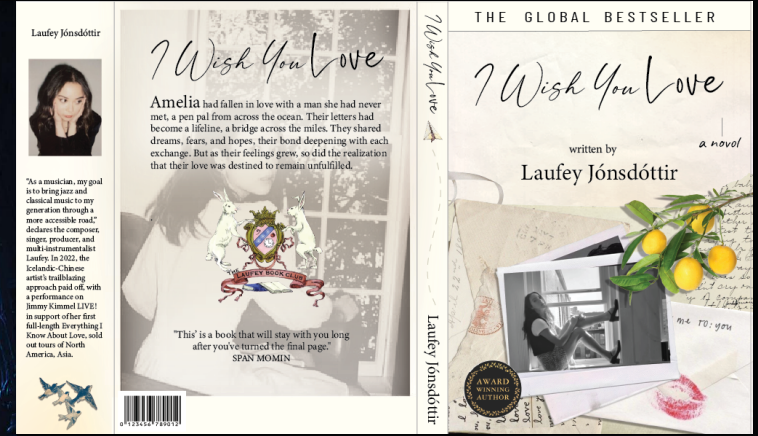
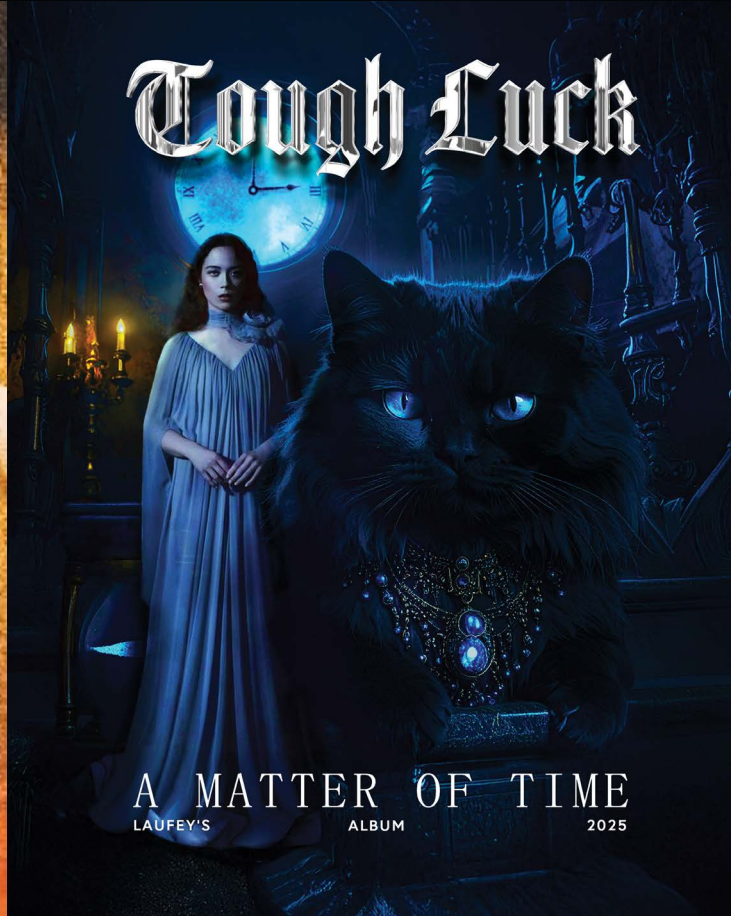

# Product Design



## Take My Hug

Mobile stand X Soi Dog Foundation

Take my hug is a goodwill product. A mobile stand of a dog god, a god of all the stray dogs blessing them to have a better life. It's also a recognition of how owner should be more focus on their dog than their phone.

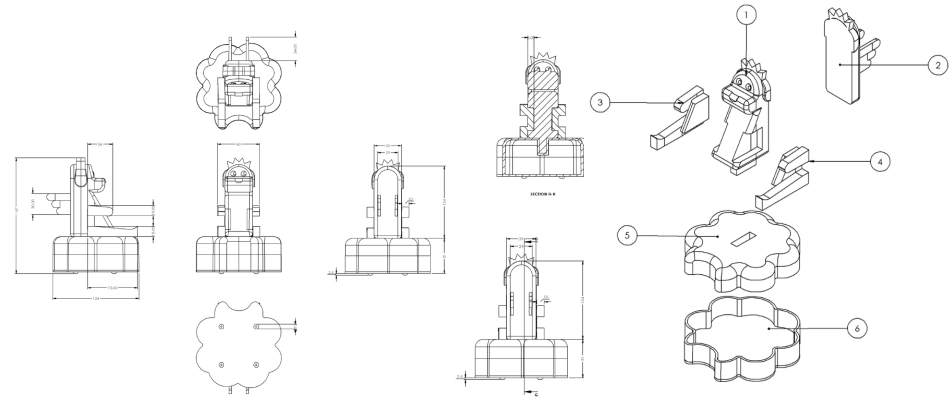

Collaborative project

Ps & Ai

Team

Packaging

Blender

# Product Design

## Bear Nanas

Art Toy / Character Design

a collection of nine characters, one of which contains a secret character. The concept is based on an assignment to combine favorite fruit with a favorite animal to create a cute character.



Blender

Ps & Ai

Model

Packaging

Mascot

# THANK YOU

Span Momin

☎ 095-9515108

✉ [spanmomin2002@gmail.com](mailto:spanmomin2002@gmail.com)

